

# SKALS

- we'll sort it out!

## Отделитель почвы

Модели: R 608 / R 908 / R 1210 / R 1510

## Мягкая и эффективная чистка картофеля



### Характеристики

- Вращающиеся чистящие ролики с резиновыми дисками
- Эффективное удаление почвы, песка, ростков
- Очистка резиновых дисков при помощи пружинных скоб, установленных между дисками
- Почва и грязь удаляются в ящик или другую емкость под машиной

### Опции

- Встроенный штифтовый транспортер (см верхнюю фотографию)
- Подрамник изготавливается по индивидуальному заказу
- Колеса (2 фиксированных/ 2 поворотных)

### Модели

- R 608 — ширина 600 мм x 8 роликов
- R 908 — ширина 900 мм x 8 роликов
- R 1210 — ширина 1200 мм x 10 роликов
- R 1510 — 1500 мм x 10 роликов



A/S Skals Maskinfabrik  
Hovedgaden 56 • DK-8832 Skals  
tlf. +45 87 25 62 00 • fax. +45 86 69 49 99  
skals@skals.dk • www.skals.dk • CVR / VAT 17 21 80 18



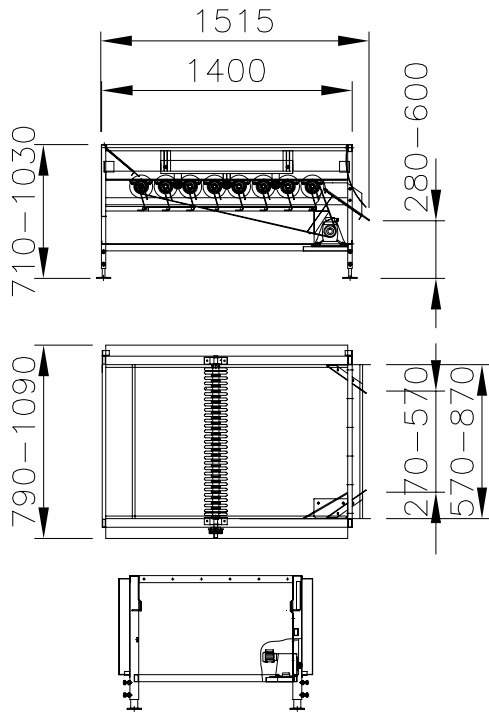

R608-908

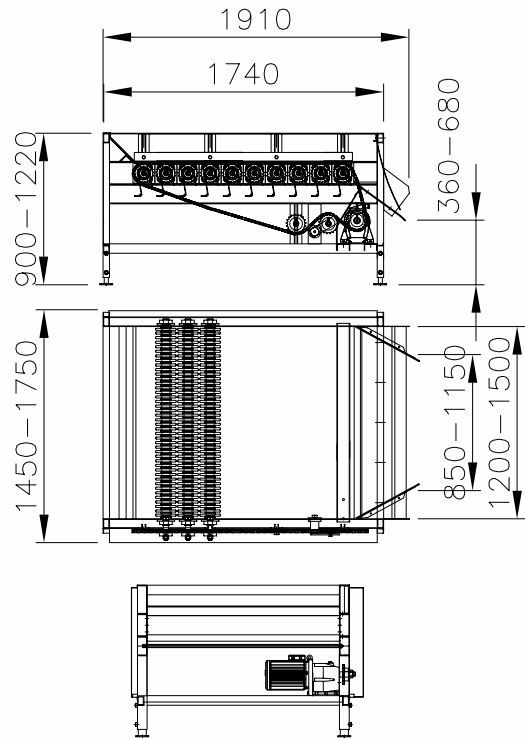

R1210-1510

TYPE	R608	R908	R1210	R1510
<b>Kapacitet, Capacity, Kapazität</b>	8 tons/h	13 tons/h	30 tons/h	40 tons/h
<b>Rensebredde, Cleaning width, Breite der Walzen</b>	540 mm	840 mm	1140 mm	1440 mm
<b>Antal valser, No of rollers, Anzahl der Walzen</b>	8	8	10	10
<b>Motor</b>	0,75 kW	1,1 kW	2,2 kW	3,0 kW
<b>Vægt, Weight, Gewicht</b>	225 kg	270 kg	480 kg	720 kg

	производительность	ширина роликов	кол-во роликов	мотор
R 608	до 12 тн/час	600	8	0,75 кВт
R 908	до 18 тн/час	900	8	1,1 кВт
R 1210	до 30 тн/час	1200	10	2,2 кВт
R 1510	до 40 тн/час	1500	10	3,0 кВт